

イーモールド (e-mould) 規格品

お客様のご要望に合うよう様々な種類・サイズをご用意しています。

- 基本サイズ 基本長はL=2000mm (その他の長さにも対応可能)
又、本ディテールの縮小/拡大オーダーにも対応致します。
- 役物 出隅・入隅・留め加工・木口仕上げなどが対応可能です。
- 納期 通常納期は約2週間です。形状・ロットにより短縮延長があります。

龍野コルク工業株式会社

TEL 0791-63-1301 FAX 0791-63-3106

<http://www.tatsuno-cork.co.jp/>

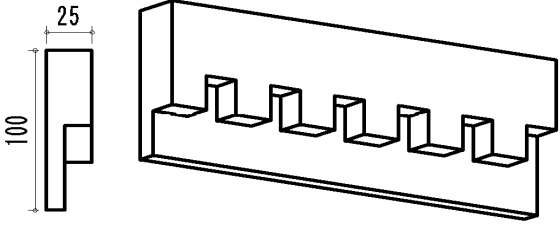
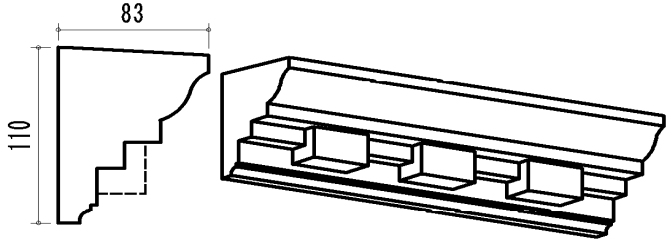
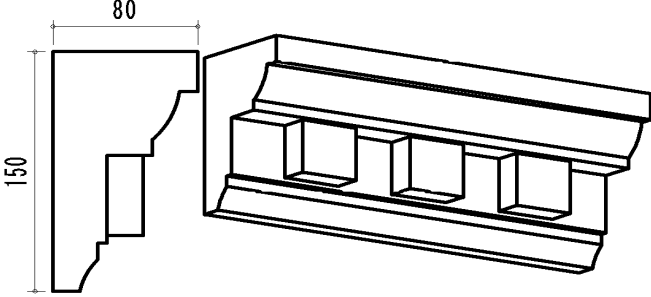
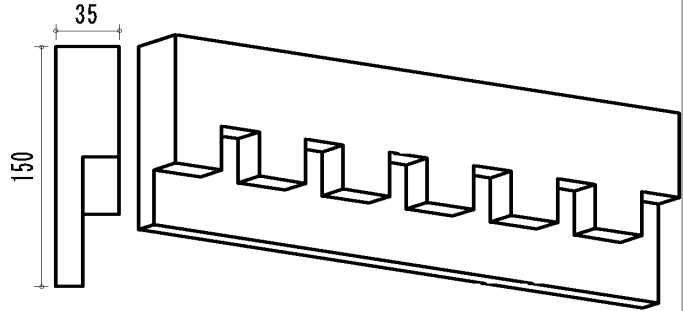
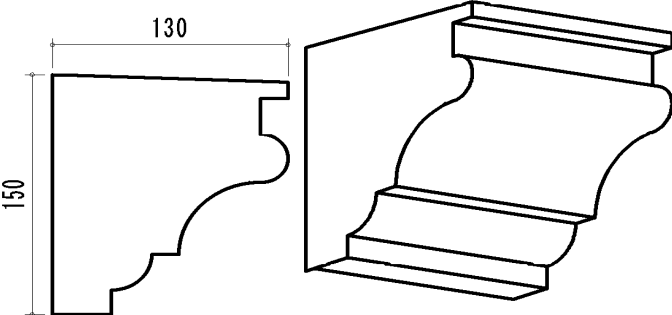
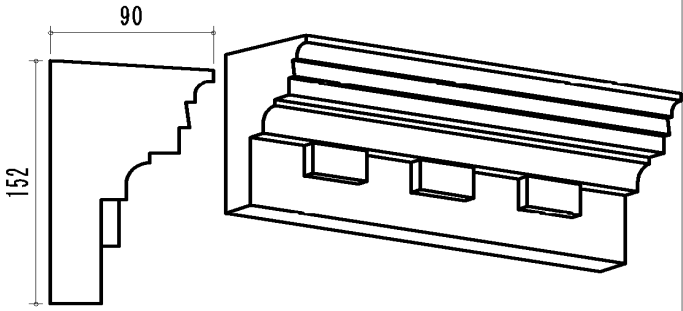
<p>C-101</p> 	<p>クラウンモール</p>	<p>C-102</p> 
<p>C-103</p> 	<p>C-104</p> 	
<p>C-105</p> 	<p>C-106</p> 	

イーモールド (e-mould) 規格品

お客様のご要望に合うよう様々な種類・サイズをご用意しています。

- 基本サイズ 基本長はL=2000mm (その他の長さにも対応可能)
又、本ディテールの縮小/拡大オーダーにも対応致します。
- 役物 出隅・入隅・留め加工・木口仕上げなどが対応可能です。
- 納期 通常納期は約2週間です。形状・ロットにより短縮延長があります。

龍野コルク工業株式会社

TEL 0791-63-1301 FAX 0791-63-3106

<http://www.tatsuno-cork.co.jp/>

C-107

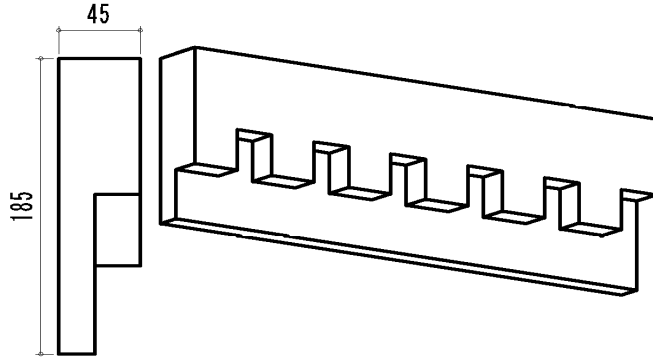

イーモールド (e-mould) 規格品

お客様のご要望に合うよう様々な種類・サイズをご用意しています。

- 基本サイズ 基本長はL=2000mm (その他の長さにも対応可能)
又、本ディテールの縮小/拡大オーダーにも対応致します。
- 役物 出隅・入隅・留め加工・木口仕上げなどが対応可能です。
- 納期 通常納期は約2週間です。形状・ロットにより短縮延長があります。

龍野コルク工業株式会社

TEL 0791-63-1301 FAX 0791-63-3106

<http://www.tatsuno-cork.co.jp/>

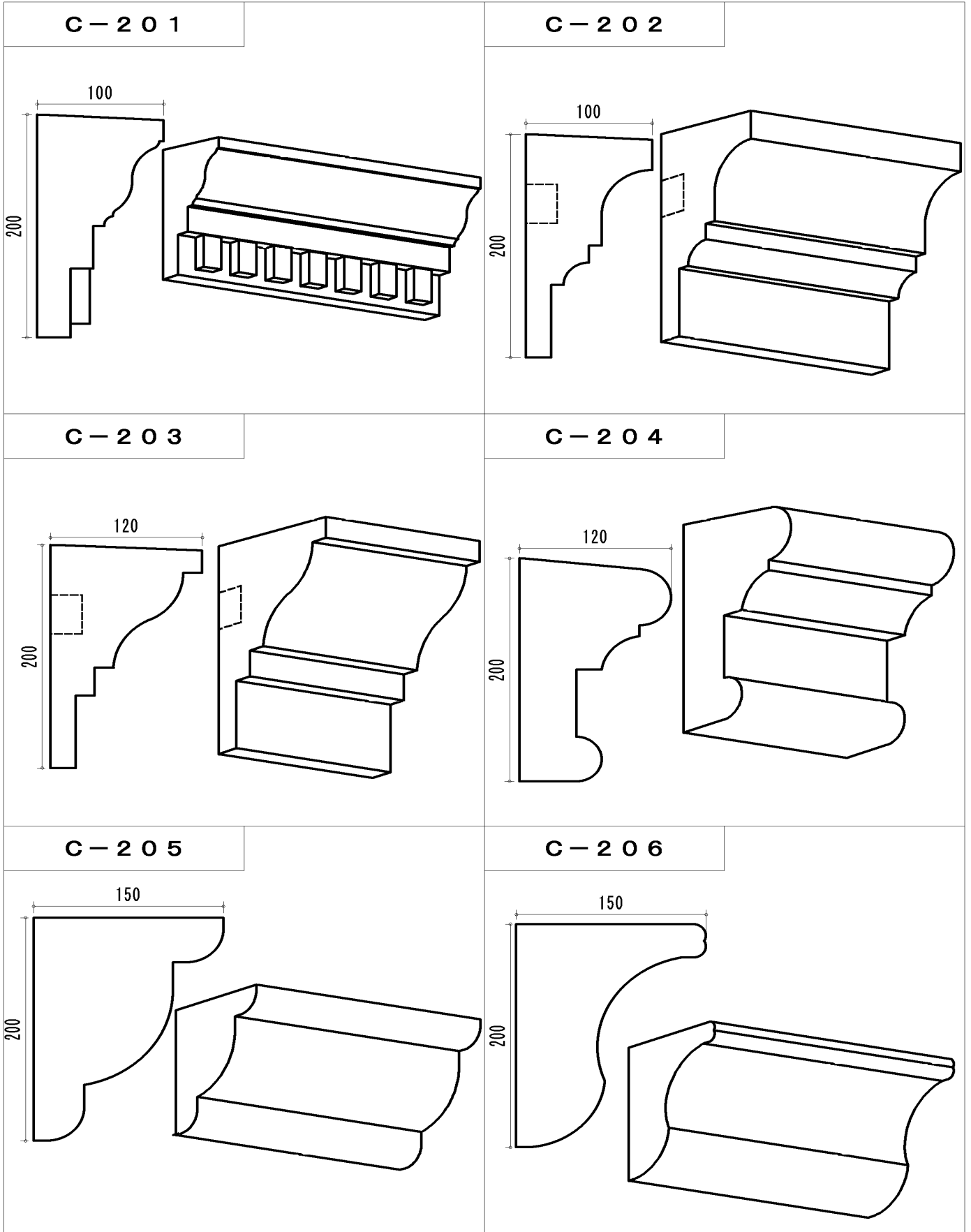

イーモールド (e-mould) 規格品

お客様のご要望に合うよう様々な種類・サイズをご用意しています。

- 基本サイズ 基本長はL=2000mm (その他の長さにも対応可能)
又、本ディテールの縮小/拡大オーダーにも対応致します。
- 役物 出隅・入隅・留め加工・木口仕上げなどが対応可能です。
- 納期 通常納期は約2週間です。形状・ロットにより短縮延長があります。

龍野コルク工業株式会社

TEL 0791-63-1301 FAX 0791-63-3106

<http://www.tatsuno-cork.co.jp/>

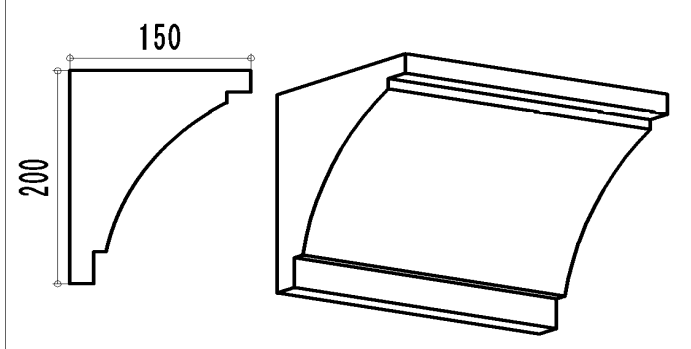
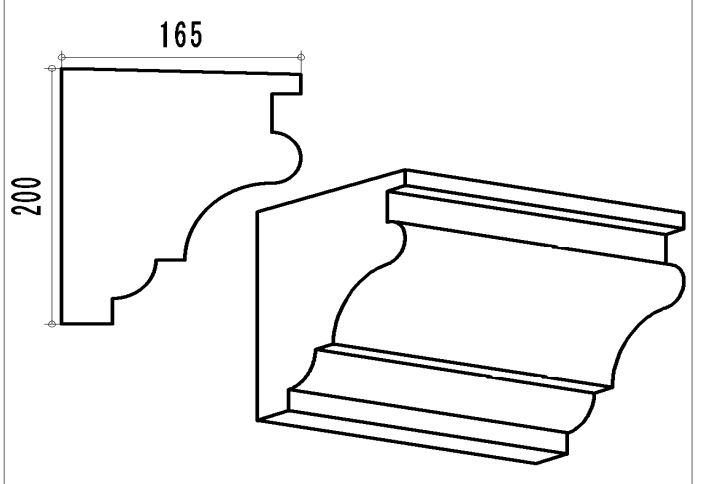
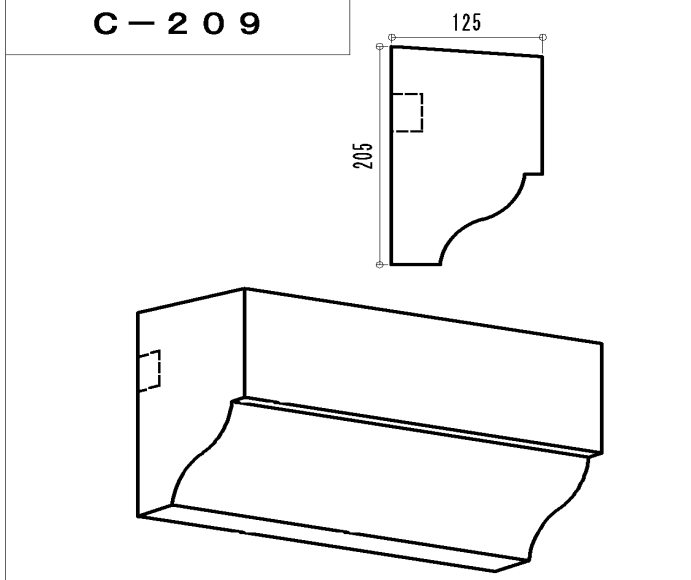
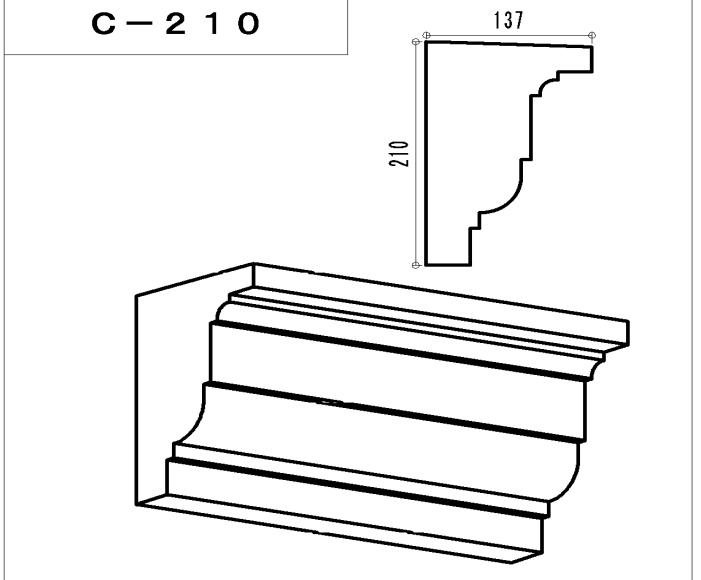
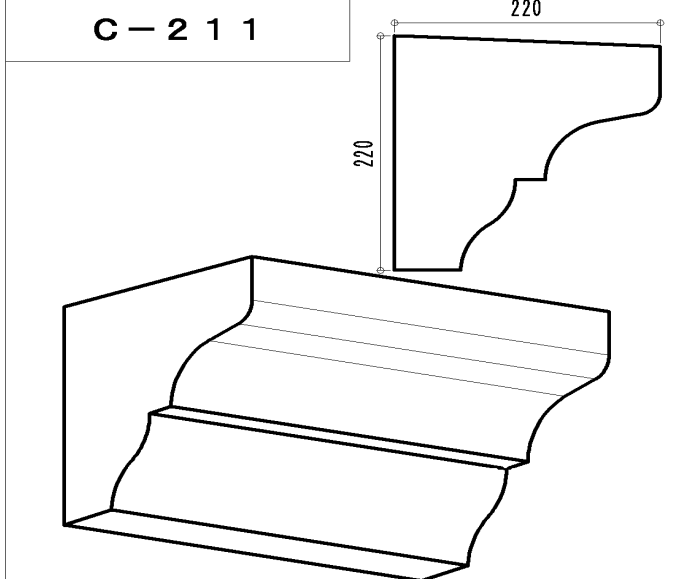
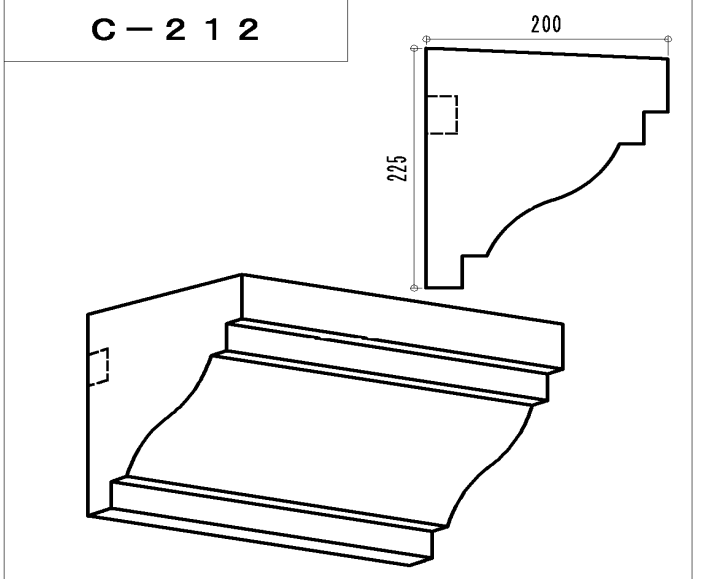
<p style="text-align: center;">C-207</p> 	<p style="text-align: center;">C-208</p> 
<p style="text-align: center;">C-209</p> 	<p style="text-align: center;">C-210</p> 
<p style="text-align: center;">C-211</p> 	<p style="text-align: center;">C-212</p> 

イーモールド (e-mould) 規格品

お客様のご要望に合うよう様々な種類・サイズをご用意しています。

- 基本サイズ 基本長はL=2000mm (その他の長さにも対応可能)
又、本ディテールの縮小/拡大オーダーにも対応致します。
- 役物 出隅・入隅・留め加工・木口仕上げなどが対応可能です。
- 納期 通常納期は約2週間です。形状・ロットにより短縮延長があります。

龍野コルク工業株式会社

TEL 0791-63-1301 FAX 0791-63-3106

<http://www.tatsuno-cork.co.jp/>

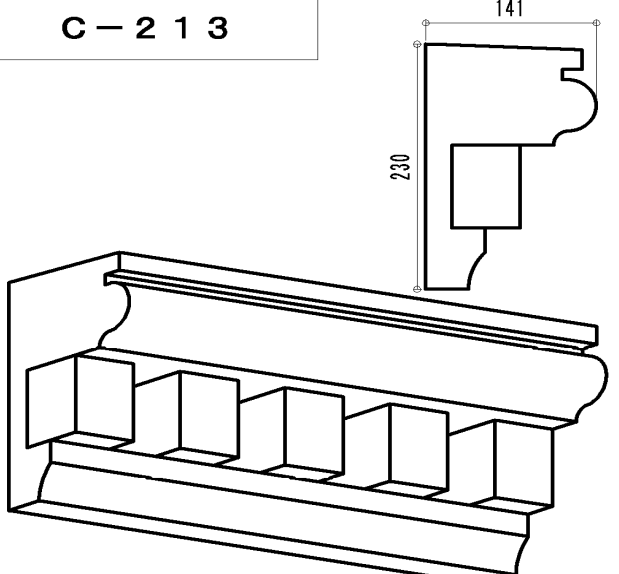
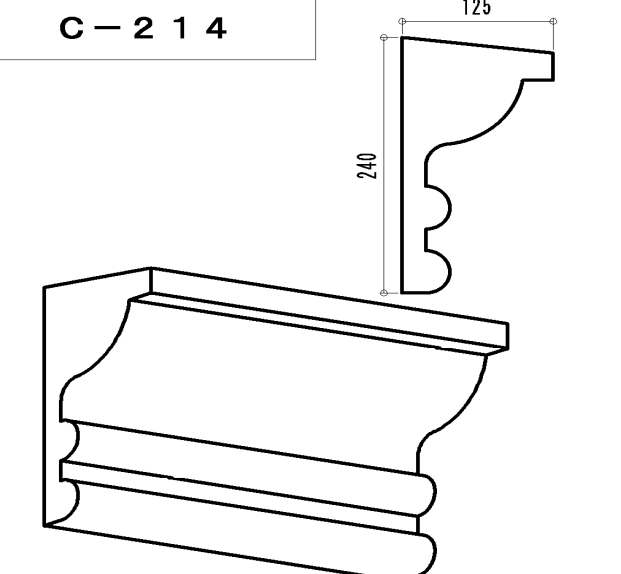
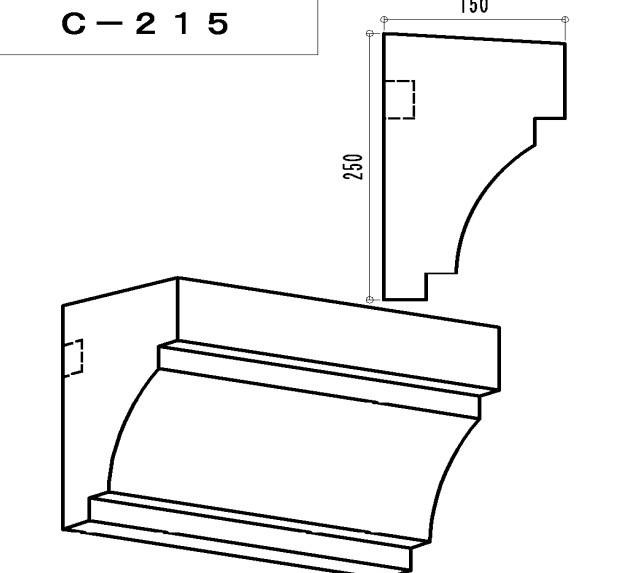
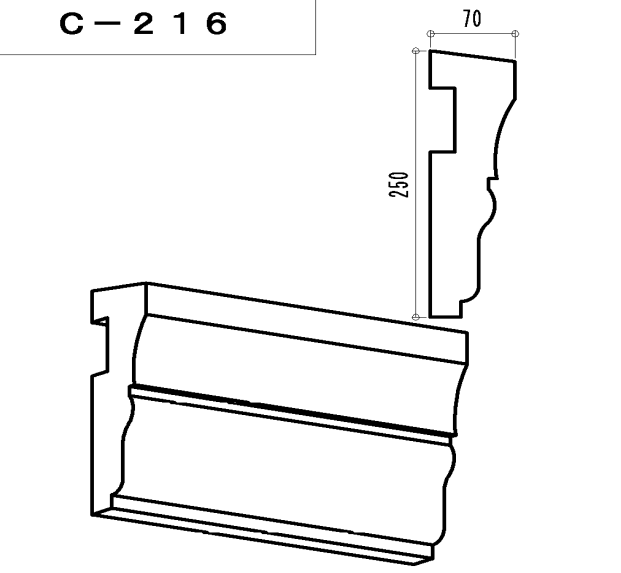
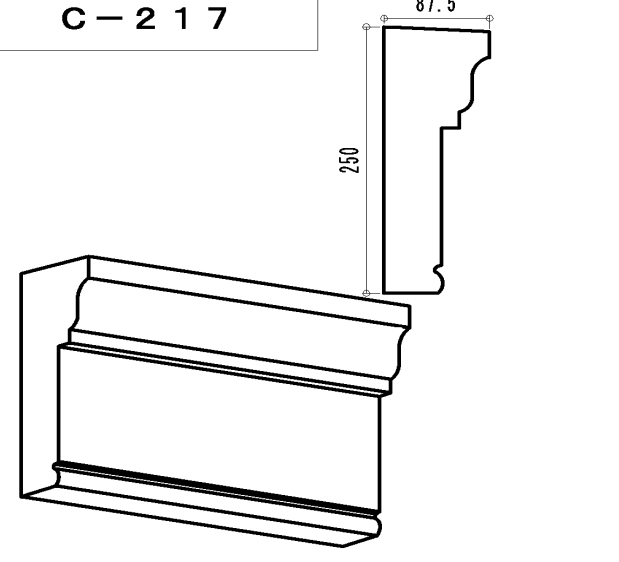
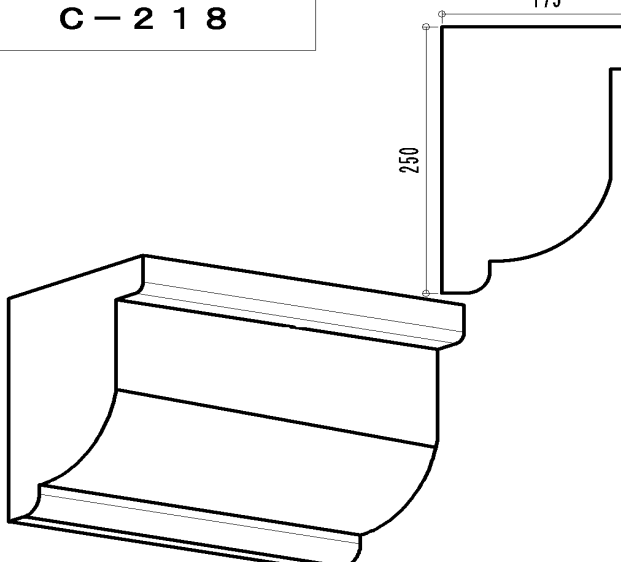
<p>C-213</p> 	<p>C-214</p> 
<p>C-215</p> 	<p>C-216</p> 
<p>C-217</p> 	<p>C-218</p> 

イーモールド (e-mould) 規格品

お客様のご要望に合うよう様々な種類・サイズをご用意しています。

- 基本サイズ 基本長はL=2000mm (その他の長さにも対応可能)
又、本ディテールの縮小/拡大オーダーにも対応致します。
- 役物 出隅・入隅・留め加工・木口仕上げなどが対応可能です。
- 納期 通常納期は約2週間です。形状・ロットにより短縮延長があります。

龍野コルク工業株式会社

TEL 0791-63-1301 FAX 0791-63-3106

<http://www.tatsuno-cork.co.jp/>

<p style="text-align: center;">C-219</p>	<p style="text-align: center;">C-220</p>
<p style="text-align: center;">C-221</p>	<p style="text-align: center;">C-222</p>
Empty space for additional specifications or notes	Empty space for additional specifications or notes

イーモールド (e-mould) 規格品

お客様のご要望に合うよう様々な種類・サイズをご用意しています。

- 基本サイズ 基本長はL=2000mm (その他の長さにも対応可能)
又、本ディテールの縮小/拡大オーダーにも対応致します。
- 役物 出隅・入隅・留め加工・木口仕上げなどが対応可能です。
- 納期 通常納期は約2週間です。形状・ロットにより短縮延長があります。

龍野コルク工業株式会社

TEL 0791-63-1301 FAX 0791-63-3106

<http://www.tatsuno-cork.co.jp/>

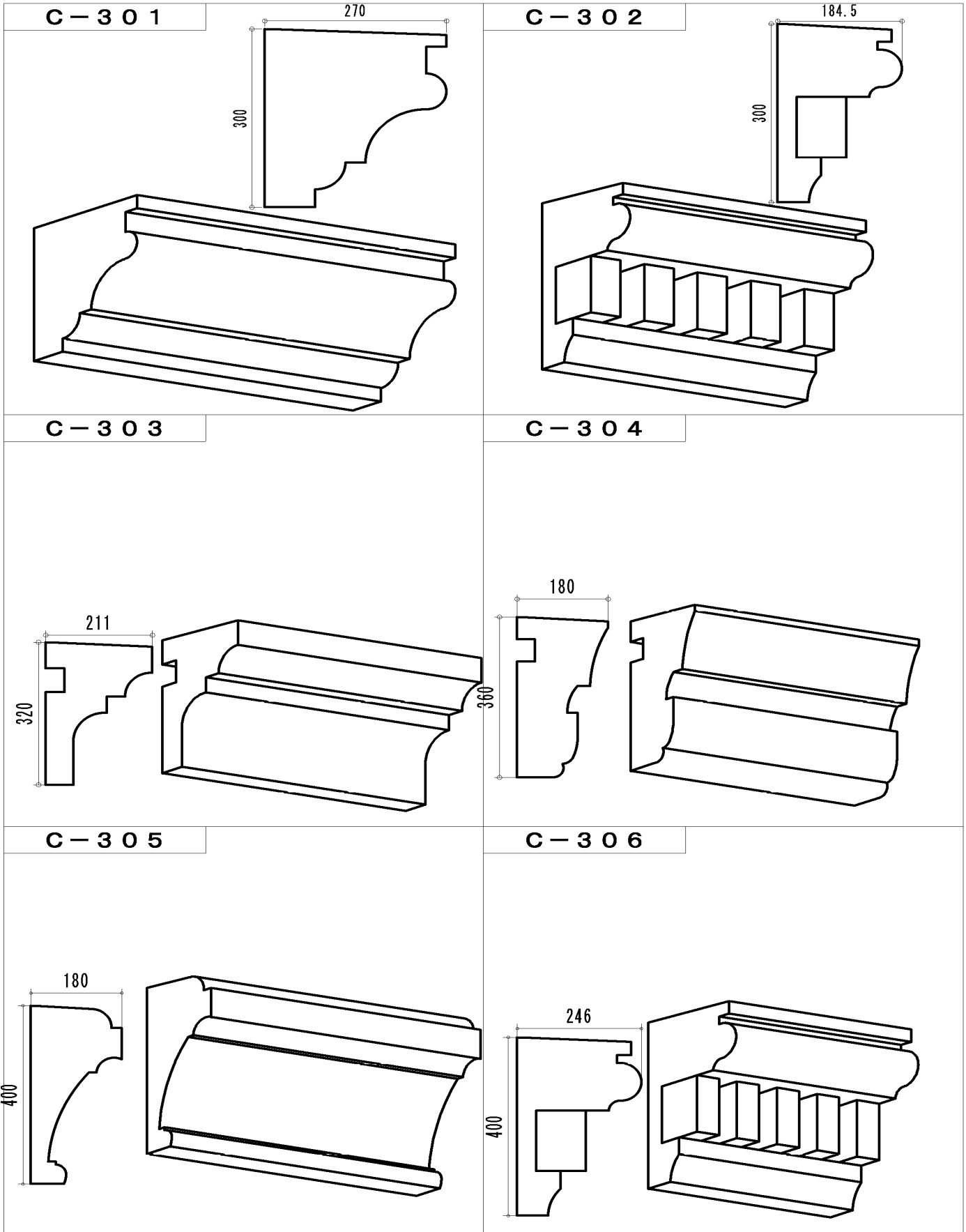

イーモールド (e-mould) 規格品

お客様のご要望に合うよう様々な種類・サイズをご用意しています。

- 基本サイズ 基本長はL=2000mm (その他の長さにも対応可能)
又、本ディテールの縮小/拡大オーダーにも対応致します。
- 役物 出隅・入隅・留め加工・木口仕上げなどが対応可能です。
- 納期 通常納期は約2週間です。形状・ロットにより短縮延長があります。

龍野コルク工業株式会社

TEL 0791-63-1301 FAX 0791-63-3106

<http://www.tatsuno-cork.co.jp/>

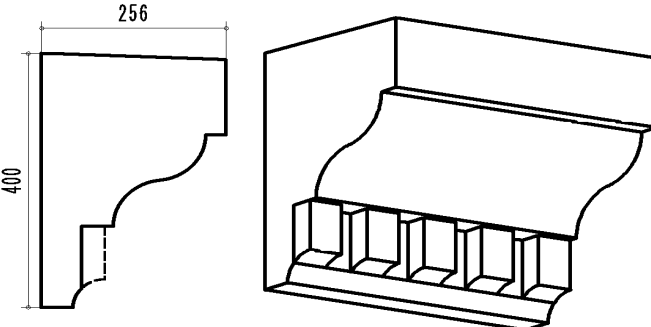
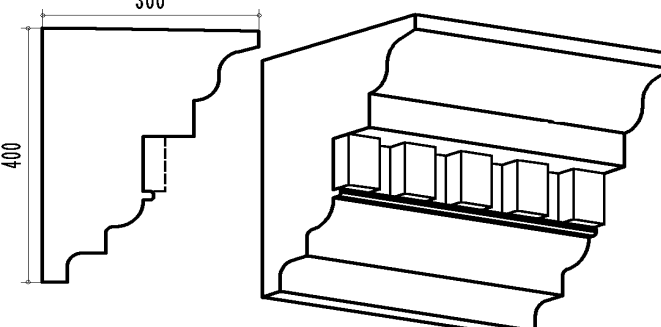
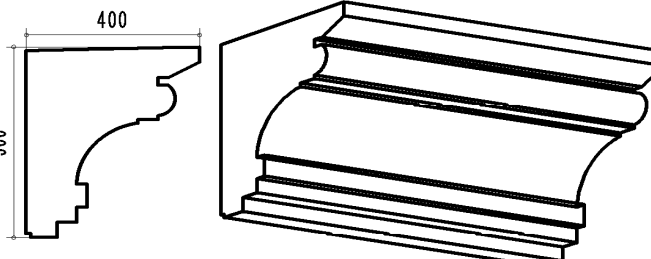
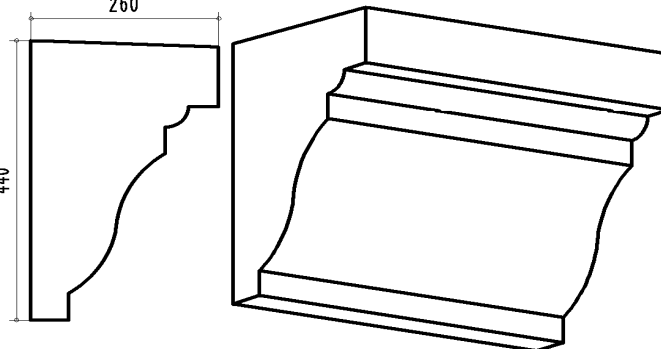
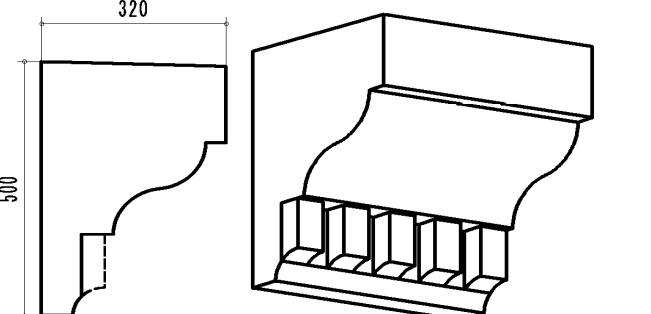
<p style="text-align: center;">C-307</p> 	<p style="text-align: center;">C-308</p> 
<p style="text-align: center;">C-309</p> 	<p style="text-align: center;">C-310</p> 
<p style="text-align: center;">C-311</p> 	Empty space for drawing C-312